

# Микроволновый детектор дорожного движения СмартРоад TMS.13 Т-35К

## УСЛОВИЯ ЭКСПЛУАТАЦИИ

Детектор способен работать в неблагоприятных условиях и в широком диапазоне температур, устойчив к погодным условиям и не зависит от уровня освещения. Выпускается в климатическом исполнении У, категории размещения 1 по ГОСТ 15150

## ГАРАНТИЯ И КАЧЕСТВО

Гарантийный срок изделия устанавливается в размере 14 месяцев. Срок службы не менее 10 лет

## ОТЕЧЕСТВЕННОЕ ПРОИЗВОДСТВО

Соответствует II типу детекторов транспорта по ГОСТ 34.401-90

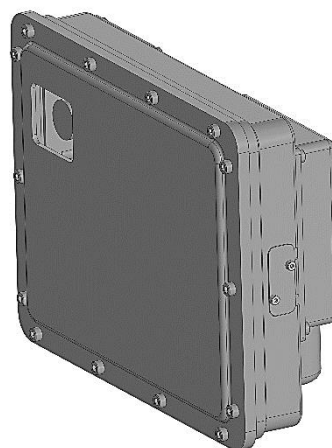

Детектор дорожного движения - техническое средство, предназначенное для обнаружения транспортных средств, регистрации количества транспортных средств, определения параметров транспортных потоков. Детектор производит сбор и предварительную обработку статистических данных о транспортных потоках.

Детекторы транспорта серии TMS.13 с рабочей частотой 60 ГГц и 76-83 ГГц – это линейка многополосных и мульти-объектных детекторов интенсивности дорожного движения.

Детектор дорожного движения СмартРоад TMS.13 Т-35 предназначен для работы на средних расстояниях. Характеризуется небольшими габаритами и весом. Детектор оснащен антенной, направленной навстречу или удаляющемуся движущемуся транспортному потоку, обладает широким горизонтальным углом обзора (120°).

В зависимости от конфигурации, детектор может использоваться как в режиме приближающихся, так и в режиме удаляющихся объектов. Детекторы типа TMS.13 Т-35 идеально подходят для применения в составе автоматизированных систем мониторинга и управления на скоростных автомагистралях и для больших перекрестков.

## ОСНОВНЫЕ ПРЕИМУЩЕСТВА

- Контроль движения транспорта на перекрестках
- Системы контроля движения на автострадах и регистрации дорожных инцидентов
- Контроль ПДД, пересечение стоп-линии, проезд на красный свет, превышение скорости
- Замена одинарной или двойной индукционной петли

Детектор способен одновременно отслеживать до 256 движущихся и стационарных объектов в зоне контроля, максимальная дальность обнаружения транспортных средств ограничивается дистанцией в 350 м.

Модель TMS.13 Т-35 с маркировкой «К» дополнительно оснащена встроенной камерой объективом 1/2.8, разрешением 2592x 1520 (15 к/с), потоковое видео высокой четкости HD H.265/H.265



ООО «Сорб Инжиниринг» специализируется в области проектирования и производства различного оборудования и программных продуктов на перспективных сегментах рынка интеллектуальных транспортных систем (ИТС)

Почтовый адрес  
127051, Москва, Неглинная улица, 29с2, офис 1  
Телефон: +7(495) 409-42-54

**СООТВЕТСТВИЕ  
НОРМАТИВНЫМ  
ДОКУМЕНТАМ**

Детекторы соответствуют:

ГОСТ 34.401-90

ГОСТ 15150

ГОСТ 70044-2022

Дополнительные сведения о наших продуктах и услугах можно найти на нашем веб-сайте [www.sorb-eng.ru](http://www.sorb-eng.ru)

## Технические характеристики

**Высота установки** 1-10м

**Электропитание** 9...30 В

**Максимальная потребляемая мощность** 10 Вт

**Тип детектора**

- Многолучевой

**Рабочая частота прибора**

- 60 ГГц и 76...83 ГГц

**Максимальная дальность действия** 350м

**Минимальная дальность действия** 1м

**Размеры, ШхВхГ**

- 145мм x 200мм x50мм

**Масса детектора**

- 1.2 кг

**Интерфейсы**

- RS485, Ethernet

**Тип коннектора**

- LF10WBRB-12PD

**Азимутальный угол обзора**

- -60...+60 °

**Вертикальный (зенитный) угол обзора** -12,6...+12,6 °

**Количество контролируемых одним детектором полос движения** 10

**Количество одновременно отслеживаемых объектов** 256

**Интервал сбора параметров транспортного потока**

- от 150 мс

**Диапазон измеряемых скоростей**

- -250...+250

**Класс защиты корпуса**

**детектора транспорта** IP67

**Хранение данных**

- 50 дней

**Сертификация детектора**

Сертификат соответствия ТРТС

**Погрешность измерений для подсчета общего количества транспортных средств**

- не более 5 %

**Погрешность измерения расстояния до ТС**

- не более или равно 0.5 м

**Точность измерения скорости**

- не более или равно 0.36 км/ч

**Среднее время наработки на отказ**

- не менее 115000 часов

**Срок службы**

- не менее 10 лет

**Гарантийный срок**

- 14 месяцев

**Условия окружающей среды**

- Диапазон рабочих температур, эксплуатация

От минус 50 ° С до плюс 85° С

- Относительная влажность 95%

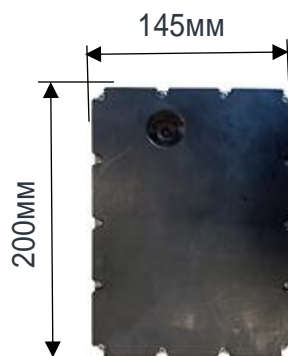

ООО «Сорб Инжиниринг» специализируется в области проектирования и производства различного оборудования и программных продуктов на перспективных сегментах рынка интеллектуальных транспортных систем (ИТС)

Почтовый адрес  
127051, Москва, Неглинная улица, 29с2, офис 1  
Телефон: +7(495) 409-42-54